

Het verbruik bij 120 km/h bedroeg 1 : 9,6.
Bij een constante snelheid van 100 km/h was het verbruik 1 : 10,9

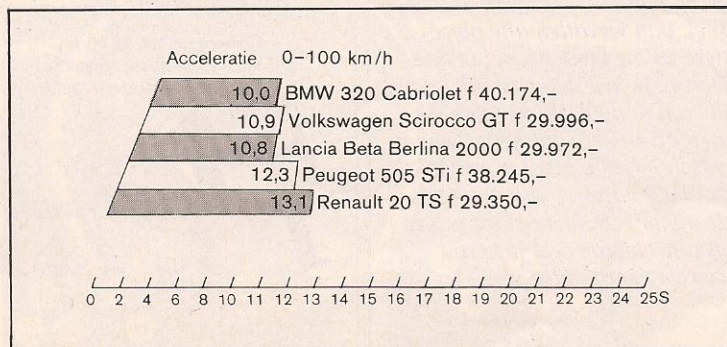
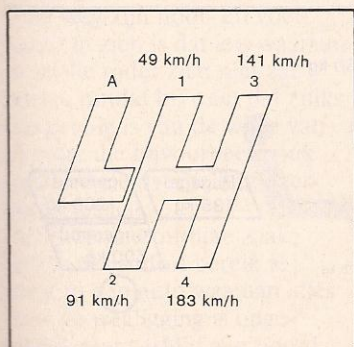
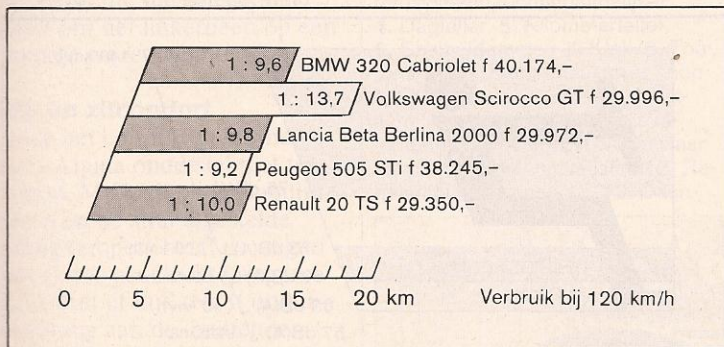
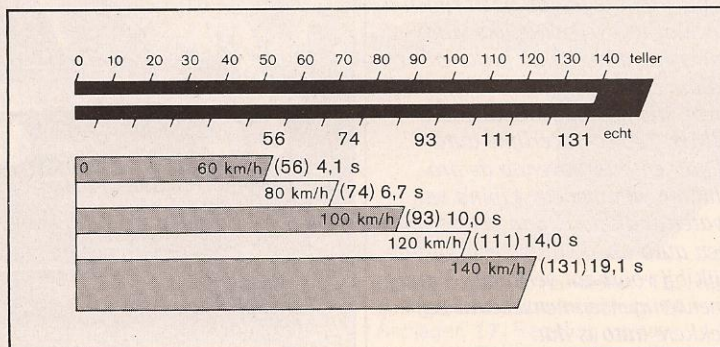
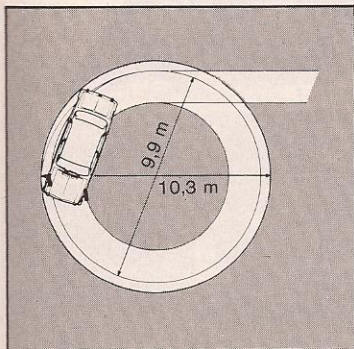

met een vierversnellingsbak, maar Alpina heeft in het programma ook versies met vijf versnellingen beschikbaar. Vijf is meestal beter dan vier, al moet gezegd dat deze bak zijn taak zeer ruim opvat. Vanaf kruipsnelheid tot zo'n 140 km/h kan men de drie gebruiken, de twee reikt tot ongeveer 100 km/h. Enerzijds is dat aan de souplesse van de zescilinder te danken, aan de andere kant moet ook de keuze der tandwielen zeer uitgekiend genoemd worden. De synchronisatie werkt goed, het schakelen gaat zeer licht en de diverse pookstanden zijn gemakkelijk te vinden. In onze testwagen was de pook voorzien van een houten Alpina knop, met daar-in het wapen van de tuning-expert. Een element van show, dat we de bouwer van deze fraaie auto graag gunnen; functioneel is zo'n pookknop nauwelijks. Alpina biedt voor de rappe rijder ook diverse differentieels met een beperkte slip aan, wat het weggedrag in grenssituaties kan verbeteren. Vooral als de ondergrond glad is, biedt zo'n differentieel uitkomst.

Remmen

Geen schijven rondom, maar gewoon trommels aan de achterzijde; daarmee moet de bestuurder van deze wagen het doen. Door het relatief bescheiden motorvermogen is dat geen enkel probleem. De weggligging is uitstekend, de brede stoffen staan voor een innig contact met het wegdek. Ergo - de remkracht kan uitstekend overgebracht worden. Het remsysteem zelf komt daarbij geen enkel moment in verlegenheid. De remwerking blijft onverminderd sterk, de pedaaldruk ondervindt geen invloed van de warmte van het systeem. Je moet het wel heel bont maken om met deze remmen in de fout te gaan. De handrem zit op de voor BMW gebruikelijke plaats, iets verder achterop de cardantunnel dan bij veel andere auto's. Dat betekent onder meer dat men een wat vreemde trekbeweging moet maken als de stoel van de bestuurder ver naar voren staat, maar daarmee wil